

圆柱滚子轴承

d 710-1120mm-NCF18/800V

参数信息:

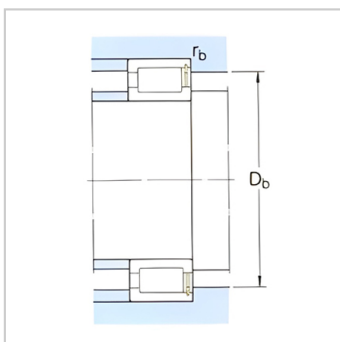
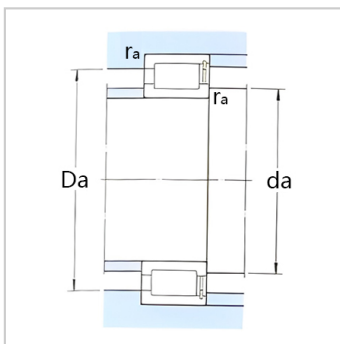
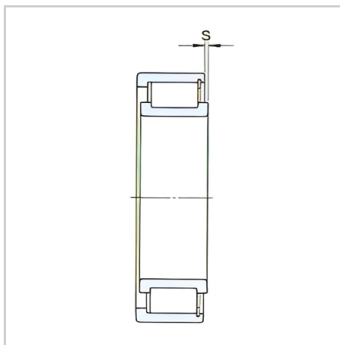
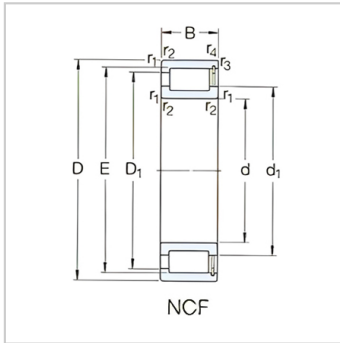

基本尺寸mm :

d :	800
D :	980
B :	82

基本额定负荷kN :

动态 C :	1940
静态 Co :	4800
疲劳负荷极限 Pu :	345

额定转速r/min :

参考转速 :	220
极限转速 :	280
质量 :	130
型号 :	NCF18/80 0V

尺寸mm :

d :	800
d ~ :	863
D1 ~ :	922
E,F :	936
r最小 :	5
r 最小 :	5
s :	9

挡肩及倒角尺寸mm

d 最小 :	818
d 建议值 :	855
Da 最大 :	962
Db 最大 :	962
r 最大 :	4
r 最大 :	4

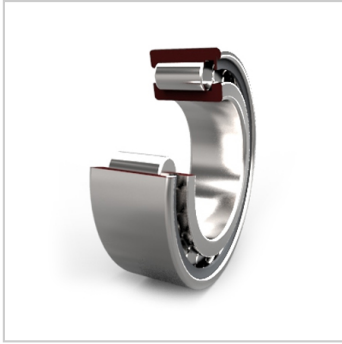

: