

圆柱滚子轴承

d 710-1120mm-NCF18/850V

参数信息:

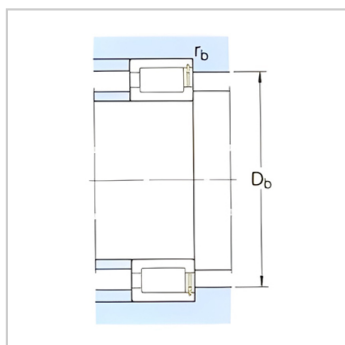
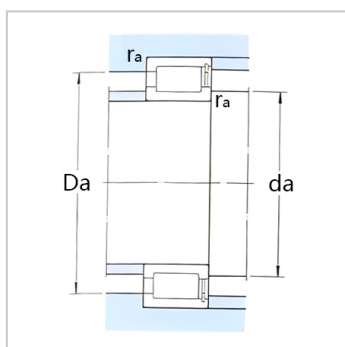
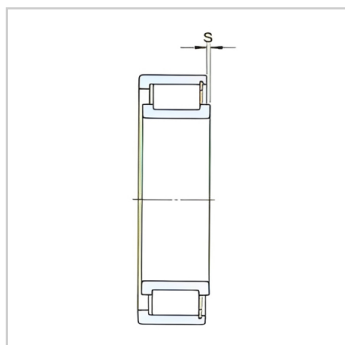
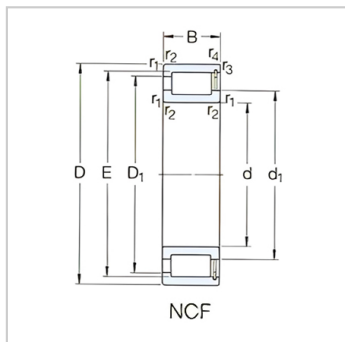

基本尺寸mm :

d :	850
D :	1030
B :	82

基本额定负荷kN :

动态 C :	2010
静态 Co :	5100
疲劳负荷极限 Pu :	365

额定转速r/min :

参考转速 :	200
极限转速 :	260
质量 :	135
型号 :	NCF18/85 0V

尺寸mm :

d :	850
d ~ :	911
D1 ~ :	972
E,F :	985
r最小 :	5
r 最小 :	5
s :	9

挡肩及倒角尺寸mm

d 最小 :	868
d 建议值 :	902
Da 最大 :	1012
Db 最大 :	1012
r 最大 :	4
r 最大 :	4

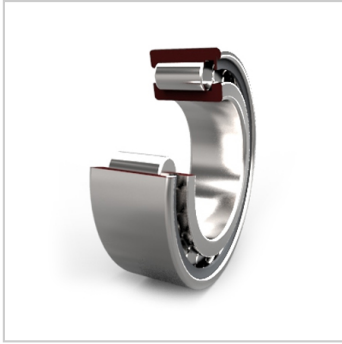

: